

レーザー光用  
Use for laser beam

# 超高真空用 ビューポート

Viewing Port for Ultra-High Vacuum

MVP

## 特長

Features

レーザー光にての真空槽内測定用として開発されており、平面、平行の精度が出ている。

平行度5秒以内。平面度 /10。

アルミニウムフランジタイプは、軽量かつICF規格にて鏡面加工後、イオンプレーティング処理がされている。

アルミニウムフランジタイプは、完全非磁性。

フランジと窓材との封止は拡散結合にて行われており、超高真空対応となっている。

This view port was developed for laser ranging in a vacuum chamber. It features high flatness and high parallelism.

Parallelism : within 5 sec. Flatness : /10.

The aluminum flange type has a lightweight design. Ion plating process is applied to mirror finished aluminum flange according to the ICF standard.

The aluminum flange is a completely non-magnetic product.

A diffusion junction process is used for the conjugation of flange and window material which is suitable for Ultra-High Vacuum.

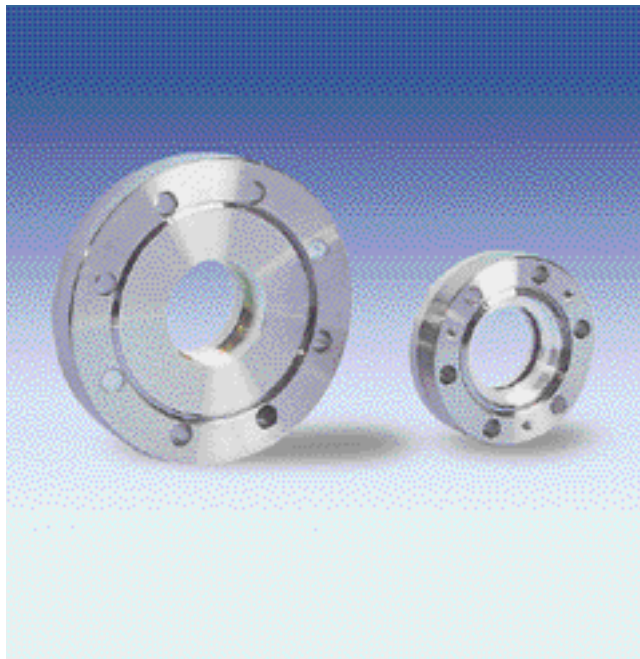

## 外観図

External view drawing

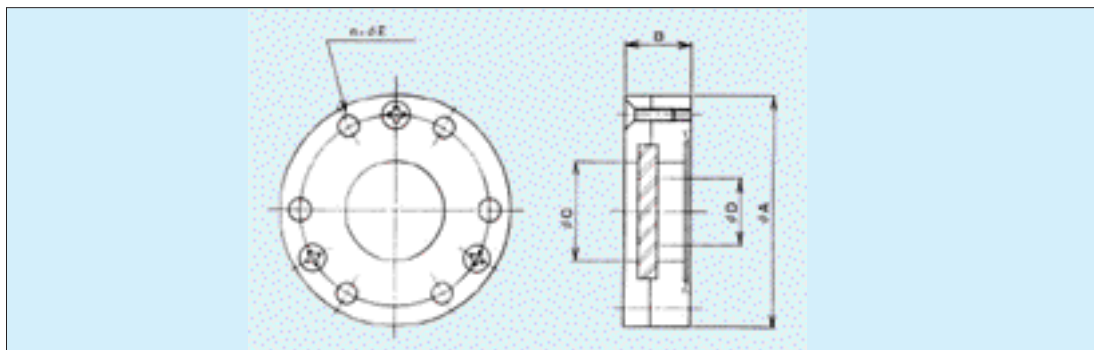

呼び Nominal size	A	B	C視野 visual field	D精度範囲 accuracy range	n- E	フランジ Flange
070	70	20	30	10	6-6.6	ICF070
114	114	26	60	15	8-8.4	ICF114

(単位mm)  
(Units: mm)

## 仕様

Specifications

リーク量 Leakage rate	1.3 × 10 <sup>-11</sup> Pa · m <sup>3</sup> /sec or less ( 1 × 10 <sup>-10</sup> Torr · l /sec or less )
ガラス材質 Glass material	合成石英ガラス Composite quartz glass
面精度 Flatness	/10
平行度 Parallelism	5秒以内 Within 5 sec.
許容加熱温度 Maximum temperature	120 or less

ご注文形式 MVP- -  
Order form

取付フランジ材質 A: アルミニウム Aluminum  
Material of mounting flange S: ステンレス Stainless steel  
呼び  
Nominal size

反射防止膜(ARコート)も波長に合わせてコーティングできます。  
本寸法・仕様は予告なしに変更する場合がありますのでご使用の際にはご確認ください。  
標準品以外も製作しております。何なりとお問い合わせください。  
(材質・形状・コーティングの変更可能)

Anti-reflection film (AR coating) can be applied in accordance with the wavelength utilized.  
Dimensions and specifications are subject to change without notice. Please confirm before use.  
Nonstandard products are available. Please inquire about other specifications.  
(Material, shape and coating can be changed.)